

SŁUPEK *TYP -B1*

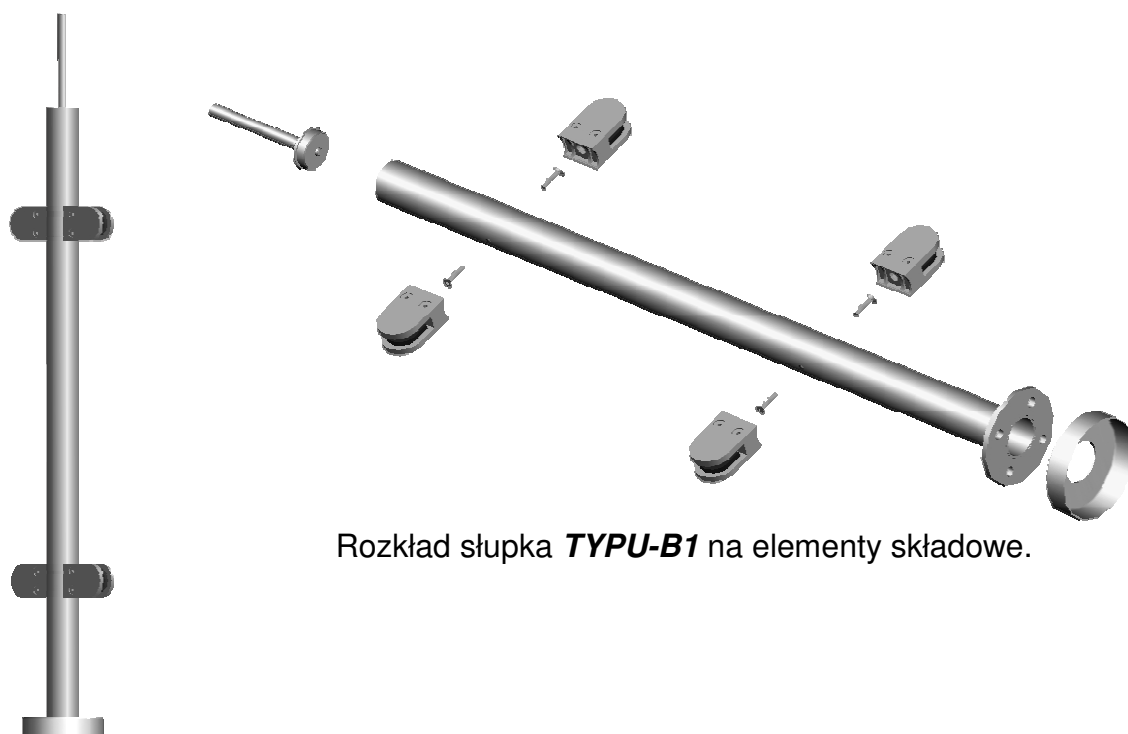

Rozkład słupka *TYPU-B1* na elementy składowe.

PARAMETRY GEOMETRYCZNE

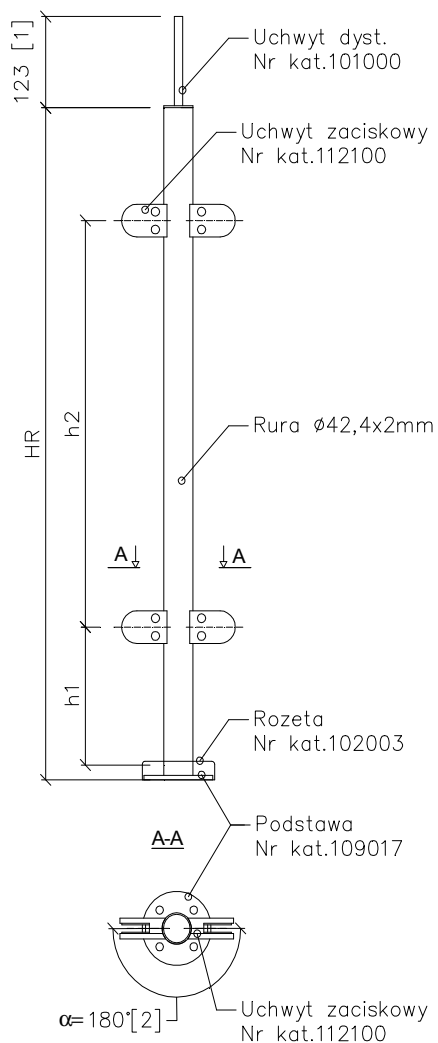

Uwagi:

- [1] Wysokość dystansowego uchwytu mocowania poręczy jest stała i wynosi 123 [mm] zg. z rysunkiem
- [2] Kąt między uchwytami zaciskowymi – od 90° do 180°

TYP B1	Liczba słupków	Długość rury ϕ 42,4	Liczba uchwytów zaciskowych	Osiowy rozstaw uchwytów zaciskowych		Kąt między uchwytami zaciskowymi	UWAGI
Lp	[szt.]	HR [mm]	[szt.]	h1 [mm]	h2 [mm]	α [°]	[-]
1							
2							
3							
4							
5							

h2 - maksymalny dopuszczalny rozstaw osiowy wynosi 132[mm]

Wizualizacja balustrady przy wykorzystaniu słupka **TYPU – B1**

